

7º FÓRUM

DE GOVERNANÇA DE TIC
DOS INSTITUTOS FEDERAIS

PAINEL

INFRAESTRUTURA DE TI

para atendimento ao Decreto nº 8.539/15
e Portaria 1.042/15 do
MEC

REALIZAÇÃO:



ORGANIZAÇÃO:



PATROCÍNIO:



Soluções de processo administrativo eletrônico



Serviços centralizados de processo eletrônico (barramento)

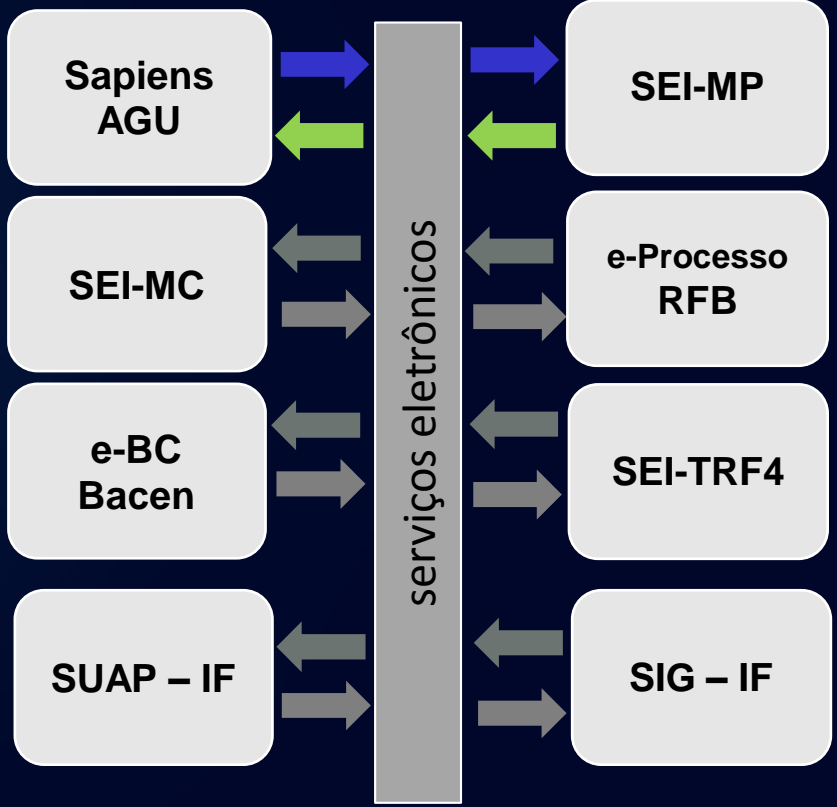

Protocolo Integrado



Requisitos Mínimos de Gestão Documental

- Definição e estabelecimento de uma Gestão documental dentro das instituições:
 1. unidade organizacional/pessoa que responda diretamente pela gestão, guarda e normalização da área arquivística no Instituto;
 2. Comissão Permanente de Avaliação de Documentos (CPAD);
 3. Política Arquivística.

Requisitos Mínimos de Infraestrutura de TI

- Criação/contratação de Infraestrutura de TI que atenda no mínimo os requisitos de Segurança e disponibilidade de dados;

1. site backup;
2. infraestrutura redundante com a utilização de data center secundário;

Obrigado!

Anderson Costa
Coordenador Geral FORTI
Diretor de TIC - IFB

Instituto Federal de Brasília

anderson.costa@ifb.edu.br
(61) 2103-2129

